

ÁSIA | COMBOIOS

MALÁSIA ANCESTRAL

UMA AVENTURA EM CARRUAGENS DOURADAS

BELMOND · EASTERN AND ORIENTAL EXPRESS

9 DIAS

6 NOITES DE ALOJAMENTO
9 REFEIÇÕES

Viaje no tempo a bordo de um dos comboios mais icónicos do mundo, atravessando selvas tropicais, cidades coloniais e paisagens exóticas.

Com partida em Singapura, esta jornada de luxo a bordo do lendário Eastern & Oriental Express da Belmond revela a alma da Malásia ancestral. Dos mistérios da floresta de Taman Negara à criatividade vibrante de George Town, cada dia oferece descobertas únicas, património natural, arte, tradição e encontros autênticos. Entre carruagens douradas, refeições requintadas e um serviço de topo, esta viagem é muito mais do que um itinerário: é uma celebração do espírito do Oriente, com o charme intemporal das grandes viagens ferroviárias.

RAZÕES PARA FAZER ESTA VIAGEM:

- Viver a experiência única de viajar no Eastern & Oriental Express, um dos comboios de luxo mais emblemáticos do mundo, com serviço de excelência, gastronomia gourmet e paisagens tropicais a passar pelas janelas panorâmicas;
- Explorar a floresta ancestral de Taman Negara, uma das mais antigas do planeta, numa experiência imersiva de natureza, biodiversidade e conservação;
- Descobrir George Town, em Penang, cidade vibrante classificada pela UNESCO, através de um percurso criativo entre arte urbana, artesanato, design e encontros com artistas locais;
- Visitar Singapura, cidade-estado onde a tradição se cruza com a inovação, incluindo bairros multiculturais, arquitetura icónica e jardins futuristas.

DATA DA VIAGEM: 4 A 12 DE SETEMBRO DE 2026

INCLUI

- Transfer em autocarro privativo Porto / Lisboa / Porto;
- Passagem aérea em classe económica Lisboa / Singapura / Lisboa em voo regular Emirates com direito a uma peça de bagagem até 30 kg e respetivas taxas de aeroporto, segurança e combustível (120 €*);
 - Lisboa – Dubai (duração aprox. 07h35)
 - Dubai – Singapura (duração aprox. 07h45)
 - Singapura – Dubai (duração aprox. 07h15)
 - Dubai – Lisboa (duração aprox. 08h10)
- Visitas e deslocações mencionadas em autocarro de turismo;
- Alojamento e pequeno-almoço nos hotéis mencionados ou similares;
- Viagem a bordo do comboio Belmond - Eastern & Oriental Express na categoria escolhida;
- Refeições mencionadas no programa (3 almoços e 6 jantares);
- Seleção de vinhos, bebidas espirituosas e cervejas incluídas nas refeições a bordo do comboio;
- Acompanhamento por guia Pinto Lopes Viagens durante todo o circuito, desde e até um dos locais de embarque (Porto ou Lisboa);
- Guia local falando Espanhol para as visitas a Singapura;
- Guia local falando Inglês para as visitas do 4º e 5º dia (comboio);
- Visitas e entradas mencionadas no programa;
- Entrada nos monumentos e museus mencionados no programa;
- Cruzeiro noturno em Singapura;
- Gratificações a guias e motoristas locais;
- Taxas hoteleiras, serviços e IVA;
- Seguro Multiviagens PREMIUM.

*O valor das taxas de aeroporto, segurança e combustível acima indicado refere-se à data de elaboração deste programa. Este valor está sujeito a alteração até 20 dias antes da data de partida.

EXCLUI

- Bebidas às refeições;
- Gratificações a bordo do comboio (80 USD);
- Opcionais, extras de caráter particular e tudo o que não estiver mencionado com incluído.

DOCUMENTAÇÃO

- Obrigatório Passaporte com validade mínima de 6 meses após a data de regresso, cuja fotocópia deve enviar previamente para a agência.

NOTAS

- Caso pretenda uma excursão alternativa no decorrer da viagem de comboio em Taman Negara National Park e Penang, favor consultenos.
- Preço da viagem sujeito a flutuações cambiais.
- Programa elaborado a 17 de junho de 2025.

CONDIÇÕES DE CANCELAMENTO

- Até 367 dias antes da partida, sem gastos;
- De 366 a 177 dias antes da partida – 10 % do custo total da viagem;
- De 176 a 91 dias antes da partida – 30 % do custo total da viagem.
- De 90 a 61 dias antes da partida - 75 % do custo total da viagem.
- De 60 a 0 dias antes da partida - 100 % do custo total da viagem.

Salvaguardam-se as situações cobertas ao abrigo da nossa apólice de seguro de viagem no capítulo Cancelamento Antecipado.

PREÇO POR PESSOA

Em quarto duplo

4 A 12 DE SETEMBRO DE 2026**CABINE PULLMAN: 10.495€****CABINE STATE: 12.195€****Suplemento Quarto Individual:**

Cabine Pullman: 5.195€

Cabine State: 6.965 €

SINAL 3.150€**1º DIA - PORTO - LISBOA (AVIÃO) ...**

Partida frente à nossa agência do Porto, em transporte privativo, em direção ao Aeroporto de Lisboa. Encontro com os passageiros de Lisboa e embarque em voo regular com destino a Singapura, via Dubai. Noite a bordo.

2º DIA - ... - SINGAPURA

Chegada a Singapura e transfer ao hotel. **Jantar**. Alojamento no Hotel Mandarin 5* ou similar.

3º DIA - SINGAPURA

Dia dedicado ao centro da moderna e visionária Singapura. Passagem pela orla de Marina Bay com destaque para Esplanade, um centro nacional de artes com um design icónico que faz dele um dos marcos culturais de Singapura. Passagem por Singapura Flyer, uma roda gigante, e por Merlion Park, local onde se encontram duas das cinco estátuas de Merlion. Merlion é o símbolo turístico de Singapura por excelência, uma figura mitológica com cabeça de leão e corpo de sereia. Visita ao Jardim Nacional de Singapura - Gardens by the Bay, considerado uma das principais atrações da cidade. Nele podemos encontrar duas subdivisões: a Flower Dome que, considerada a maior estufa de vidro do mundo, de clima mediterrâneo fresco e seco, exibe plantas exóticas de cinco continentes em nove jardins diferentes; e a Cloud Forest, um misterioso mundo que exibe plantas das terras altas tropicais, como orquídeas, plantas carnívoras e samambaias. Além desta exuberante vegetação, também poderá contemplar a mais alta cascata interior do mundo, com 35 metros de altura e coberta por vegetação tropical. Após o **jantar**, cruzeiro noturno até Sands Bay, passando pelos inúmeros arranha céus e edifícios emblemáticos de Singapura, momento em que tudo se encontra iluminado e é possível ter uma perspetiva diferente e deslumbrante da cidade. Alojamento.

4º DIA - SINGAPURA (INÍCIO DA VIAGEM EM COMBOIO) - GEMAS ...

Manhã livre para atividades de carácter particular. Em horário a combinar localmente, transporte para a estação de Woodlands. Embarque no emblemático e luxuoso Eastern & Oriental Express, um comboio da empresa Belmond. Será o início de uma jornada inesquecível pelo exótico Oriente, para descobrir um mundo de glamour clássico numa viagem onde a grandiosa história, a opulência inspiradora e o senso de aventura se entrelaçam. Será uma incursão pelas profundezas da selva malaia - Taman Negara, uma das florestas tropicais mais antigas do

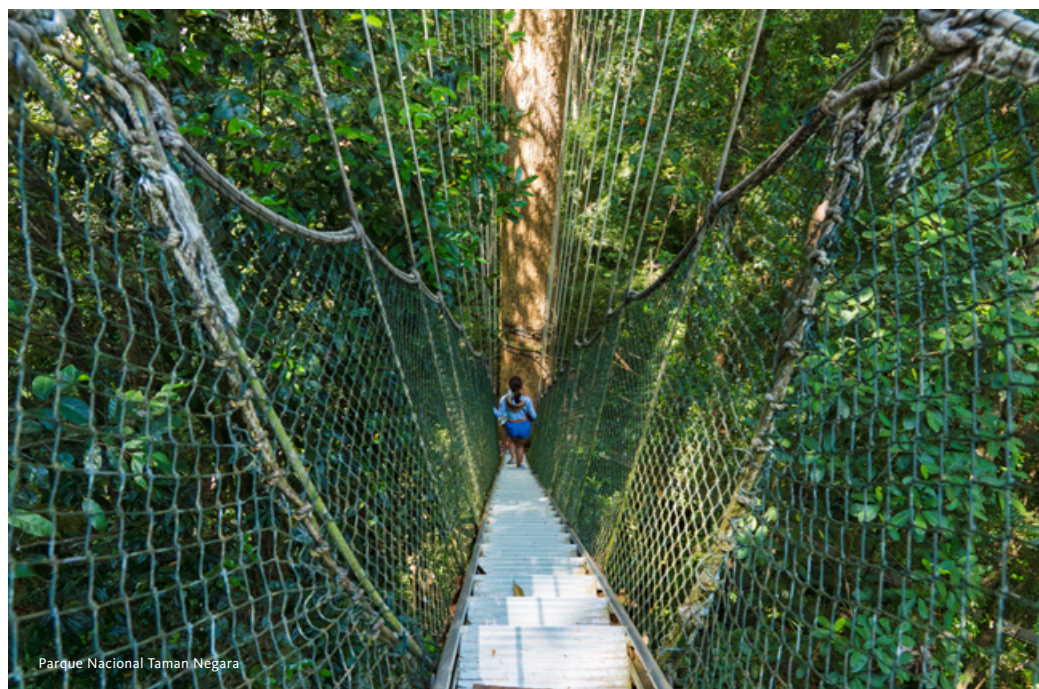

Parque Nacional Taman Negara

mundo, bem como as maravilhas multiculturais de George Town, Património da Humanidade pela UNESCO, em Penang. Já devidamente instalados no comboio, iniciaremos esta viagem em direção a Gemas. **Jantar** e entretenimento a bordo.

5º DIA - ... - TAMAN NEGARA - KUALA LUMPUR ...

Percorrendo as vistas do Jungle Railway, com o comboio a atravessar algumas das áreas mais selvagens da Malásia, chegaremos à Estação de Merapoh. A partir daqui, descobriremos o Parque Nacional Taman Negara, uma das florestas tropicais mais antigas do mundo. Partiremos numa jornada fascinante pelo coração da selva e exploraremos o habitat natural do enigmático tigre-malaio. Com menos de 100 exemplares em liberdade na Península da Malásia, esta espécie encontra-se em estado crítico de conservação. Início de um curto passeio em jipe de cerca de 15 minutos até Taman Negara, uma das mais antigas florestas tropicais do mundo. A experiência começa nas horas mais frescas da manhã, quando a selva desperta em pleno — uma sinfonia natural de sons que inclui os chamados melódicos dos gibões, típicos desta região. Acompanhados por um guia especializado, teremos a oportunidade de observar imagens recentes captadas por câmaras escondidas, revelando momentos raros da vida do esquivo tigre-malaio. A viagem prossegue com mais 15 minutos em jipe até à Torre Seraya, onde seremos brindados com uma vista deslumbrante sobre a floresta da Cordilheira Tahan, com o imponente Gunung Tahan a erguer-se no horizonte. Seguir-se-á uma breve deslocação até ao Rio Joram, um verdadeiro refúgio para o kelah, um peixe endémico em perigo de extinção. Mergulhe nas águas límpidas e partilhe o espaço com estes peixes tranquilos, de reflexos dourados. A selva que rodeia o rio é um paraíso para os amantes da ornitologia, com mais de 492 espécies de aves catalogadas, incluindo nove

espécies distintas de calaus, que poderá avistar com o auxílio dos guias locais. A meio do percurso, desfrute de um merecido momento de pausa: refresque-se com água infundida com pandan (conhecido como a baunilha do oriente), saboreie frutas tropicais e petiscos tradicionais, tudo isto com o rio como pano de fundo idílico. Terá ainda a oportunidade de conversar com conservacionistas locais, que partilham os desafios enfrentados pela fauna da região, como a caça furtiva, e explicam de que forma as armadilhas fotográficas ajudam a monitorizar os tigres. Apesar da probabilidade de avistar um tigre em estado selvagem ser remota — mesmo os conservacionistas mais experientes raramente têm esse privilégio, a beleza arrebatadora da floresta, a riqueza da sua biodiversidade e a mística do desconhecido tornam esta experiência verdadeiramente inesquecível. **Almoço** a bordo. Regresso ao comboio ao final do dia para um **jantar** requintado, seguido de entretenimento a bordo.

RECOMENDAÇÕES ÚTEIS

- Use calças compridas e botas de trekking resistentes.
- Leve consigo um pequeno kit de primeiros socorros, com repelente de insetos e creme para picadas ou sanguessugas.

6º DIA - ... - WEST COAST LINE - PENANG ...

Após o pequeno-almoço a bordo, desembarque para a travessia até à Ilha de Penang. Prepare-se para uma jornada memorável através da arquitetura vibrante e da efervescente cena artística de George Town, Património da Humanidade pela UNESCO. Parte desta aventura será vivida sobre duas rodas, em icónicas Vespas conduzidas por experientes motociclistas locais — uma forma entusiasmante e autêntica de descobrir o encanto das suas ruas estreitas. Acompanhado por um guia especializado, irá mergulhar na filosofia do feng shui e noutras influências culturais que moldaram a estética e a disposição desta cidade histórica. Ao longo do percurso, seremos convidados a explorar tanto os elementos práticos como os artísticos que definem o centro antigo de George Town. A

experiência inclui paragens em oficinas de artistas locais, onde teremos a oportunidade rara de conversar com os próprios criadores, conhecer os seus espaços de trabalho e apreciar as suas obras. Este itinerário revela o pulsar artístico da cidade — uma fusão entre o tradicional e o contemporâneo. Em lojas de antiguidades, conheceremos restauradores dedicados que, com minúcia e paixão, devolvem a vida a móveis e peças do passado, garantindo que o património material perdura para as gerações futuras. Num ambiente intimista, encontrará ainda um jovem casal criativo — um artista visual e uma designer de moda, que partilharão consigo as suas perspetivas sobre o equilíbrio entre a vida moderna e o respeito pelo património. A imaginação e criatividade de George Town manifestam-se em cada recanto e em cada encontro. A visita prossegue até à Hin Bus Depot, antiga estação rodoviária hoje transformada num vibrante centro cultural e criativo, onde artistas e apreciadores de arte se encontram. Passeie tranquilamente pela galeria, aprecie a exposição do mês e absorva

a simbiose perfeita entre história, arte urbana e cultura local. O reencontro com o comboio ocorre em Butterworth para o **almoço** e uma tarde tranquila a bordo — o momento ideal para visitar o Dior Spa. Mais tarde, pode continuar a relaxar no comboio ou aproveitar para passear pela cidade malaia de Ipoh, antiga capital da mineração de estanho e porta de entrada para as Cameron Highlands, onde o charme histórico se cruza com a arte urbana contemporânea. Regresso ao comboio para **jantar** e uma última noite a bordo.

7º DIA · ... JOHOR (FINAL DA VIAGEM EM COMBOIO) – SINGAPURA

Continuação pelo estado mais a sul da Malásia, Johor, conhecido pelas suas praias e florestas tropicais. Pouco depois, o comboio atravessa o estreito rumo a Singapura. Chegada, desembarque e continuação das visitas à cidade. Destaque para Chinatown, o maior distrito histórico da cidade, onde templos budistas e casas de chá convivem com lojas tradicionais. Visita ao bairro de Little India, um dos mais vibrantes centros culturais da comunidade

indiana do país. De ambiente colorido e animado, possui templos impressionantes tais como o Sri Veeramakaliamman Temple, um dos templos mais antigos e fotogénicos de Singapura. **Almoço.** Visita ainda ao bairro árabe que alberga a Mesquita do Sultão, ícone arquitetónico com uma enorme cúpula dourada, o coração espiritual do bairro e uma das mesquitas mais importantes de Singapura. Check in no Hotel Mandarin 5* e tempo livre. Alojamento.

8º DIA · SINGAPURA (AVIÃO) ...

De manhã, visita à Galeria Nacional, que contém a maior coleção pública de arte do sudeste asiático. De tarde, visita aos Jardins Botânicos, lar do maior jardim de orquídeas do mundo e Património da Humanidade pela UNESCO. **Jantar.** Em horário a combinar localmente transfer ao aeroporto para embarque em voo com destino a Lisboa, via Dubai. Noite a bordo.

9º DIA · ... – LISBOA – PORTO

Chegada a Lisboa. Continuação em autocarro para o Porto. Fim da viagem.

DESCRIÇÃO DAS CABINES

...

CABINE PULLMAN

Um paraíso com charme vintage, as Cabines Pullman em configuração twin encantam e deslumbram. Durante o dia, relaxe nos confortáveis assentos enquanto a luz inunda a cabine através das duas amplas janelas. Quando a noite cair, desfrute dos beliches superior e inferior, acolhedores e com roupa de cama imaculadamente fresca.

Consulte a planta abaixo para ver a disposição diurna e noturna.

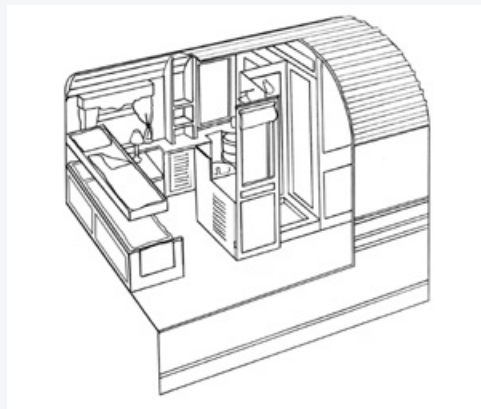
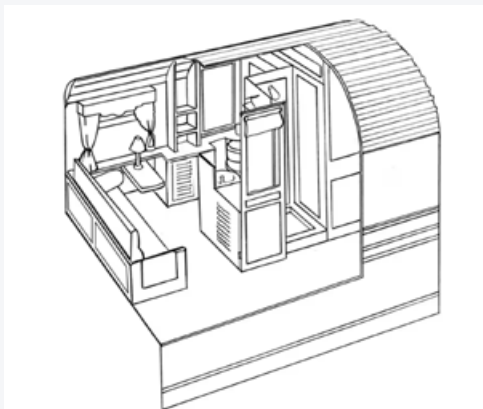

CABINE STATE

As Cabines State, luminosas e arejadas, do Eastern & Oriental Express mantêm-no ligado às paisagens que desfilam lá fora.

Durante o dia, reclina-se com elegância num espaço amplo; à noite, brinde às aventuras do dia com um digestivo antes de se instalar em duas camas individuais ao nível do chão. Maravilhe-se com o design único destas cabines, enquanto a Malásia passa velozmente. Consulte a planta abaixo para ver a disposição diurna e noturna.

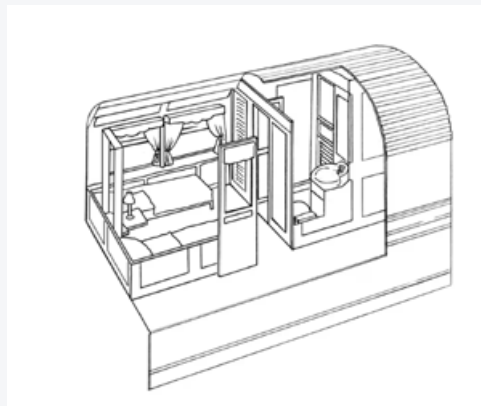
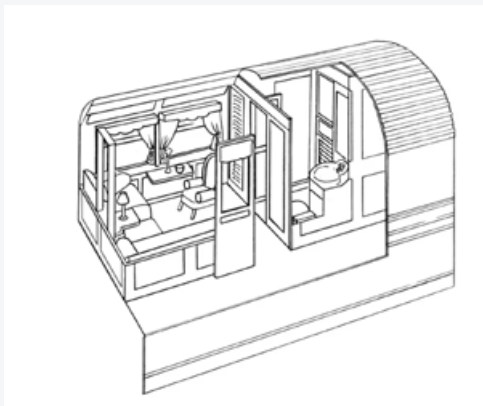

INDUMENTÁRIA A BORDO DO EASTERN & ORIENTAL EXPRESS (BELMOND)

- Durante o dia, recomenda-se roupa leve e confortável, preferencialmente de algodão. Nas excursões fora do comboio, será mais apropriado optar por peças frescas, mas discretas, devido aos costumes locais, tais como blusas com mangas, vestidos ou calças. Calções tipo bermuda são também uma opção aceitável.
- À noite, o ambiente exige uma indumentária smart casual, com elegância discreta, e recomenda-se o uso de casaco para o jantar. Não é permitido o uso de jeans/calças de ganga ou calçado desportivo (ténis/sapatilhas) durante os jantares a bordo.



George Town (créditos: Shutterstock, Inc.)